

MF 5S

105–145 k

NEJLEPŠÍ TRAKTOR PRO MLÉKÁRENSKÉ A ŽIVOČIŠNÉ
PROVOZY VE SVÉ TŘÍDĚ



reddot winner 2022



MASSEY FERGUSON

BORN TO FARM

MF 5S

PŘEJDĚTE DO NOVÉ ÉRY MOŽNOSTÍ

Díky možnosti vybírat z 5 modelů představuje řada MF 5S jednoduše nejlepší traktor v daném segmentu. Společnost Massey Ferguson jako průkopník zavádění kapoty se sešikmeným čelem od roku 1993 vždy zaručovala nejlepší výhled dopředu díky své exkluzivní kapotě, která je nejužší a používá sešikmené čelo s extrémně úzkou palubní deskou. Tato nová řada nabízí vynikající ovladatelnost a variabilitu pro práci na dvoře, na poli či na silnici, vyznačuje se úžasným výkonem, maximální hbitostí, dokonalou kvalitou a novým výrazným stylem.

Díky svému zcela novému modernizovanému designu (snadno se rozpozná díky šavlovité linii), vysoce výkonné pohonné jednotce, vysoké úrovni pohodlí a široké škále vybavení a volitelné výbavě je model MF 5S jednoznačně vyroben pro zvládnání veškerých výzev a úkolů na farmě.



VÝHODY MODELŮ MF 5S **STRUČNĚ**

PŘÍMOČARÉ PROVOZY

- ▶ Standard pro výkon a krouticí moment motoru
- ▶ Vynikající manévrovatelnost (poloměr otáčení 4 m)
- ▶ Řešení inteligentního zemědělství MF pro větší přesnost
- ▶ Systém odpružení přední nápravy a kabiny pro lepší pohodlí
- ▶ Vysoká úroveň pohodlí a špičková kontrola

VYNIKAJÍCÍ VÝHLED

- ▶ Sešikmené čelo kapoty zaručuje dokonalý výhled až do 4 m před traktor
- ▶ Úzká palubní deska a volitelná střecha Visio
- ▶ Dokonalé pro malé prostory a použití s nakladačem

SKVĚLÝ VÝKON PRO JAKÉKOLI UPLATNĚNÍ

- ▶ Výkonné motory, možnosti výběru převodovek a vynikající stabilita
- ▶ Hydraulika s vysokým průtokem a skvělá hbitost
- ▶ Hydraulické systémy s dobrou odezvou pro rychlou, přesnou kontrolu
- ▶ Vynikající výkon vývodového hřídele



VÁŠ STROJ MF 5S LETMÝM POHLEDEM ZVOLTE SI NEJLEPŠÍ UNIVERZÁLNÍ STROJ VE SVÉ TŘÍDĚ

1 ABSOLUTNÍ POHODLÍ PRO VYŠŠÍ PRODUKTIVITU PRACOVNÍHO DNE

- ▶ Široká nabídka stupňů výbavy: Essential, Essential Panoramic, Efficient nebo Exclusive.
- ▶ Snadno přístupná kabina nabízí nejlepší výhled na trhu díky široké prosklené oblasti (5,8 m²).
- ▶ Nové odpružení přední nápravy dále zlepšuje pohodlí.
- ▶ Nová loketní opěrka a dokonalá ergonomie zaručují, že všechny ovladače snadno padnou do ruky pro bezproblémové použití.

2 NÍZKÉ PROVOZNÍ NÁKLADY

- ▶ Čtyřválcový motor AGCO Power o objemu 4,4 litrů s emisní normou Stage V využívá kompaktní systém následného zpracování vše v jednom.
- ▶ Všechny modely dodávají výkon s nižší spotřebou paliva a AdBlue®.
- ▶ Turbodiesel s elektronickou klapkou rozvodu výfukových plynů zlepšuje výkonnost a snižuje emise.

3 NÍZKÉ NÁKLADY NA OPRAVU A ÚDRŽBU

- ▶ Smlouvy pro opravu a údržbu MF Care umožňují společně s konkurenceschopným a úsporným způsobem podnikání, rozsáhlá síť prodejců pak znamená, že podpora je vždy na telefonu.

4 ÚČINNÉ POHONNÉ JEDNOTKY DODÁVAJÍ VYŠŠÍ PRODUKTIVITU

- ▶ Ověřená technologie převodovky: Dyna-4 (16x16) nebo Dyna-6 (24x24) zaručuje automatické řazení.
- ▶ Provoz Super-Eco dosahuje 40 km/h při 1 530 ot/min, což výrazně snižuje spotřebu paliva a zvyšuje pohodlí jízdy.

5 VYBAVENO PRO RYCHLEJŠÍ PRÁCI I S TĚŽŠÍM NÁRADÍM

- ▶ Široká škála hydraulických systémů poskytuje průtok 58 až 110 litrů/min díky systémům s otevřeným okruhem nebo systému snímání zátěže.
- ▶ Zdvojnásobte svou činnost díky novému designu předního závěsu, které zaručuje nosnost až 3 000 kg, zatímco pevnější zadní závěs zvedne až 6 000 kg.
- ▶ Nová odpružená přední náprava nabízí vyšší pohodlí a lepší poloměr otáčení a umožňuje vyšší celkovou hmotnost jízdní soupravy až 9 500 kg.
- ▶ Systém SpeedSteer dále zlepšuje provoz na poli tím, že usnadňuje a urychluje menší otáčení v souvratích (poloměr 4 m).

6 VOLITELNÉ NOČNÍ VIDĚNÍ

- ▶ Až 12 volitelných LED světel zaručuje mimořádnou viditelnost pro práci v noci.

7 DOKONALÝ PARTNER NAKLADAČŮ

- ▶ Nejlepší výhled v této třídě, až do 4 m před traktor, přes úzkou palubní desku a sešikmenou kapotu se spojuje s vynikající ovladatelností a možností volit ze tří hydraulických systémů pro dosažení mimořádného tlaku, průtoku a odezvy.
- ▶ Levá páka ovládání výkonu mění směr, rychlostní stupně a volí neutrální, zatímco různé joysticky ovládají nakladač a mohou také měnit směr a rychlost.





ŘEŠENÍ INTELIGENTNÍHO ZEMĚDĚLSTVÍ PRO ZEMĚDĚLSTVÍ 4.0

MF Guide nabízí přesnost pod metr a centimetr, což zlepšuje úspory eliminováním přesahů

Kontrola sekcí MF minimalizuje přesahy ovládním sekcí, zatímco kontrola průtoku MF upravuje rychlost aplikace za jízdy – tím šetří vzácné vstupy

Telemetrie **MF Connect** vám pomáhá spravovat výkonnost flotily vzdáleným vyhodnocováním údajů o strojích v reálném čase pro monitorování a rozborů provozních informací pro maximální provozuschopnost

MF TaskDoc™ a **MF TaskDoc™ Pro** vytvářejí a bezpečně odesílají podrobné pracovní záznamy mezi polem a kanceláří

Datatronic 5, 9" dotykový terminál pro funkce traktoru, ISOBUS, MF Guide, kontrolu sekcí MF a kontrolu průtoku MF s intuitivní obsluhou pro přesnější zemědělskou činnost

Volitelný **terminál Fieldstar 5** poskytuje pohodlí další dotykové obrazovky, čímž vzniká snadno použitelný balíček pro přesné zemědělství

	MF 5S	MF 5S.105	MF 5S.115	MF 5S.125	MF 5S.135	MF 5S.145
Typ motoru	AGCO POWER Stage V – Technologie Vše v jednom					
Nosnost předního/zadního závěsu	3 000 kg / 6 000 kg (maximální zvedací kapacita)					
Objem motoru	4,4 l / 4 válce					
Převodovka	Dyna-4/Dyna-6					
Maximální výkon (k)	105	115	125	135	145	
Max. krouticí moment bez EPM při 1 500 ot/min	440	460	520	540	550	
Verze	Essential, Essential Panoramic, Efficient, Exclusive					

NOVÝ ČTYŘVÁLCOVÝ MOTOR: ÚSPORNOST A VÝKON

Všechny traktory MF 5S pohání nový čtyřválcový motor AGCO Power o objemu 4,4 litrů, Stage V, který dodává maximální výkon 105 k až 145 k a krouticí moment až 550 Nm u největšího modelu.

Tyto kompaktní motory využívají pokročilou a vysoce účinnou technologii SCR vše v jednom. Společnost Massey Ferguson ve spojení s AGCO Power jsou průkopníky této technologie SCR jako nejpřímějšího způsobu, jak splnit nejpřísnější předpisy v oblasti emisí bez omezení výkonu či produktivity a s nižší spotřebou paliva a AdBlue®. Tento systém využívá kombinaci katalyzátoru pro vznětové motoru (DOC), selektivní katalytické redukce (SCR) i katalyzátoru sazí (SC). Další zlepšování výkonu a kontroly emisí zajišťuje elektronická klapka rozvodu výfukových plynů na turbodmychadle, zatímco automatické nízké volnoběžné otáčky motoru také snižují spotřebu paliva. Exkluzivní součástky následného zpracování MF vše v jednom se nacházejí na pravé straně pod kabinou, nedochází tedy k žádnému dopadu na výhled nebo přístup do kabiny. Tato poloha zachovává dobrou světlost výšku a servisní přístup a umožňuje zvýšit kapacitu palivové nádrže na 200 litrů. Nový, optimalizovaný systém proudění vzduchu zlepšuje chlazení motoru, čímž se zvyšuje výkonnost a podporuje účinnost. Přímé a jednoduché servisní úkony usnadňují kontrolu a údržbu traktoru, můžete tedy začít dříve, čímž získáte více času na práci.



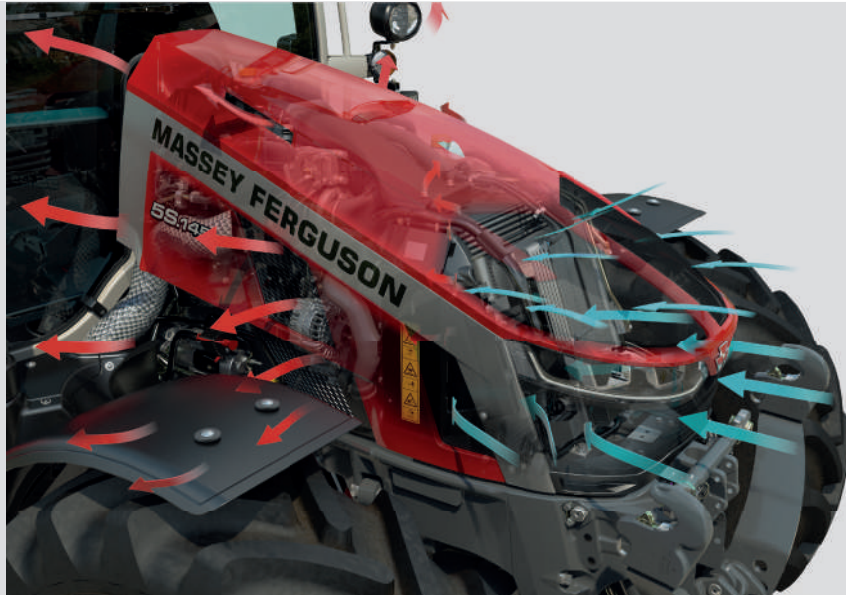

Nový, optimalizovaný systém proudění vzduchu zlepšuje chlazení motoru, čímž se zvyšuje výkonnost a podporuje účinnost. Díky obnoveným širokým mřížkám mají všechny chladiče plný přístup k čerstvému vzduchu (díky novému designu), což zaručuje maximální účinnost chlazení.

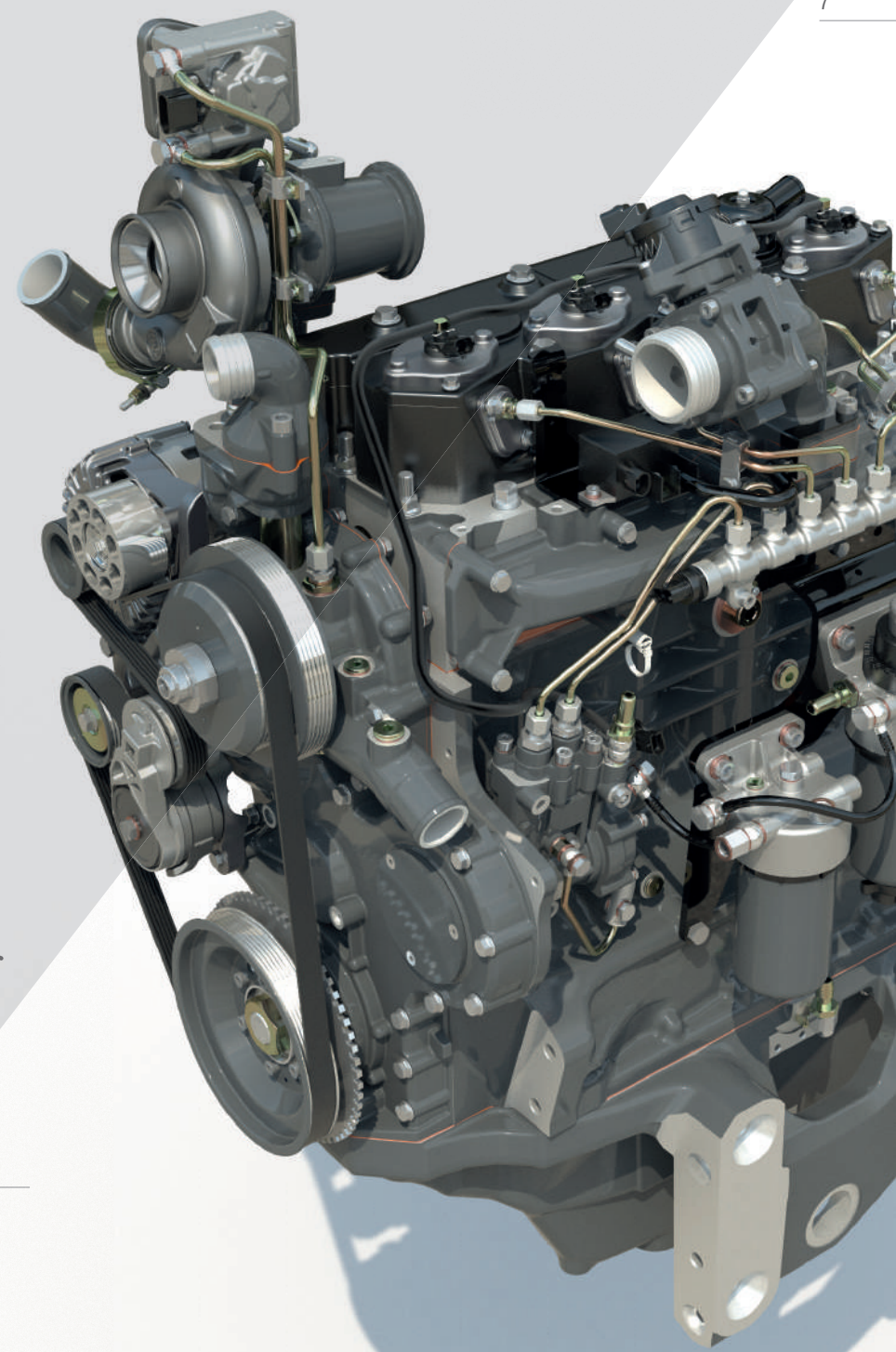

STÁLÝ VÝKON

Tato křivka jednoznačně ukazuje vysoký výkon s tím, že „stálý výkon“ je udržován na 1 570 ot/min.

A. Maximální výkon
B. Maximální krouticí moment

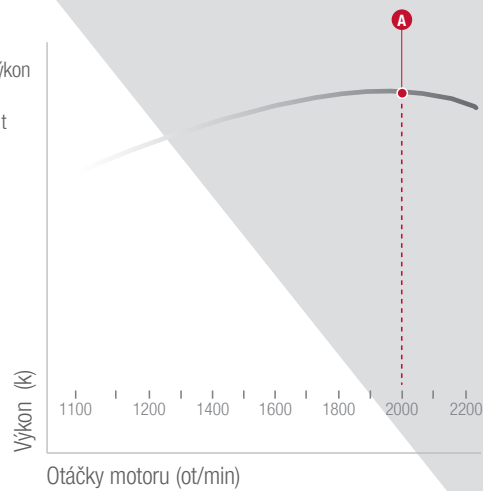

Tato křivka jednoznačně ukazuje, jak se vysoká úroveň krouticího momentu udržuje v rozsahu 1 300 ot/min a 1 900 ot/min pro vyšší schopnost krouticího momentu a stálost otáček vývodového hřídele.

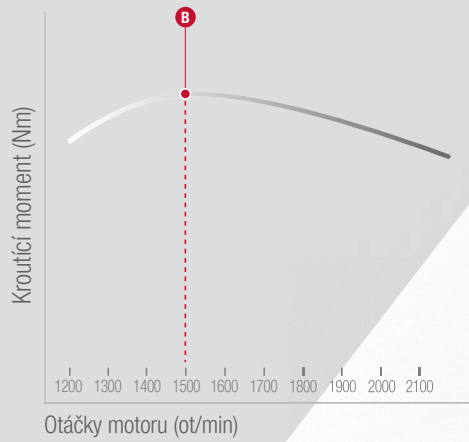

EFEKTIVNÍ PŘENOS ENERGIE

Model MF 5S se dodává s dvěma zcela automatickými převodovkami, které poskytují nejpokročilejší technologii ve své kategorii, nedostižnou snadnost používání, plynulé řazení, účinnost přenášející výkon ke kolům.

Dyna-4 A Dyna-6 JSOU
NEJLEPŠÍ PŘEVODOVKY,
JAKÉ KDY BYLY K MÁNÍ.

Snadné používání. Inteligentní
obsluha. Účinnost a pohodlí.





JEDNODUCHÉ MULTIFUNKČNÍ OVLÁDÁNÍ PO LEVÉ RUCE

Exkluzivní levá páka pro ovládání výkonu nabízí pohodlnou obsluhu v provedení tří v jednom. Obsluha může přepínat mezi jízdou vpřed/vzad, řadit rychlosti a rychlostní rozsahy Dynashift a volit neutrál, mít pravou ruku volnou na obsluhu nakladače nebo hydrauliky nářadí.



PRAVÁ PÁKA VE TVARU T (K DISPOZICI U VÝBAVY ESSENTIAL)

Převodovka Dyna-4 se proslavila díky své mimořádné masivní spolehlivosti s plynulým a snadným používáním, snadno se ovládá pomocí levé páky ovládání výkonu nebo páky ve tvaru T na panelu na pravé straně u modelů ve verzi Essential.



MULTIPAD – KONTROLA, KTEROU MÁTE VE SVÉ DLANI

Páčka Multipad dodávaná ve standardní výbavě stupňů Efficient a Exclusive ovládá převodovku i tempomat, zadní připojení, vývodový hřídel, správu úvratě, externí ventily pomocí vestavěného mini-joysticku. Všechny činnosti se snadněji ovládají, což zvyšuje pohodlí.



AUTODRIVE

Systém Autodrive přebírá automatickou starost o řazení směrem nahoru i dolů, čímž zvyšuje variabilitu i výkon. Bod reakce lze nastavit podle požadovaných parametrů otáček motoru.



SUPERCREEPER

Kontrola přiblížení při specializovaných činnostech prováděných nízkou rychlostí se zaručuje pomocí dalších převodů Supercrawler, které umožňují dosahovat rychlosti jízdy vpřed pouhých 100 m/h.



OVLÁDÁNÍ POKODLÍ

Plynulé nebo rychlé poježdění – rozhodujete sami pouhým nastavením systému ovládání pohodlí, který je pro danou činnost vhodný – pomalu a plynule nebo rychle a efektivně.

- ▶ Uživatelé všech převodovek Dyna těží z použití exkluzivní a jednoduché levé páky ovládání výkonu a bezpedálové obsluhy, což zaručuje jednoduchost a nižší riziko únavy.
- ▶ Převodovky poskytují spoustu rychlostních stupňů v důležitém pracovním rozsahu 4-12 km/h spolu s dobře odstupňovaným rozdílem v rychlosti. Varianta AutoDrive automaticky přebírá starost o změnu pro maximální výkon a efektivitu, přičemž obsluha může nastavit otáčky motoru při provádění změn. Systém Speedmatching automaticky volí nejvhodnější poměr řazení pro danou rychlost, když dochází ke změně stupňů.
- ▶ Další ulehčující prvek je systém Brzda na neutrál, která odpojí pohon při sešlápnutí brzdového pedálu.
- ▶ Obsluha může doladit převodovku seřízením odezvy stavidel podle požadované rychlosti změny nebo nastavit různé rychlosti pro rozjezd při jízdě dopředu a dozadu i dvě rychlosti pro tempomat (závisí na modelu).

Dyna4

Mechanici Massey Ferguson optimalizovali renomovanou převodovku Dyna-4 pro dokonalé propojení s výkonnější řadou MF 5S.

Tato převodovka je k dispozici pro všechny modely nové řady MF 5S a poskytuje nedostižnou produktivitu, kontrolu i pohodlí se zcela bezspojkovým řazením 16 rychlostí dopředu a 16 dozadu.

Převodovka Dyna-4 se proslavila díky své mimořádné masivní spolehlivosti s plynulým a snadným používáním, snadno se ovládá pomocí levé páky ovládání výkonu nebo páky ve tvaru T na panelu na pravé straně u modelů ve verzi Essential. Ovládání se provádí pomocí systému Multipad u verzi Efficient a pomocí nové ergonomické loketní opěrky u výbavy Exclusive.

Varianty Speedmatching a AutoDrive se také dodávají s funkcí Brzda na neutrálu, kterou se aktivuje spojka ihned při sešlápnutí brzdového pedálu. Systém AutoDrive automaticky mění převody podle zatížení, zatímco systém Speedmatching při řazení automaticky zvolí správnou rychlost Dyna-4 odpovídající rychlosti jízdy vpřed. Tyto funkce na podporu výstupu zlepšují účinnost a pohodlí a jsou zvláště užitečné pro používání nakladače.



16x16
rychlostí

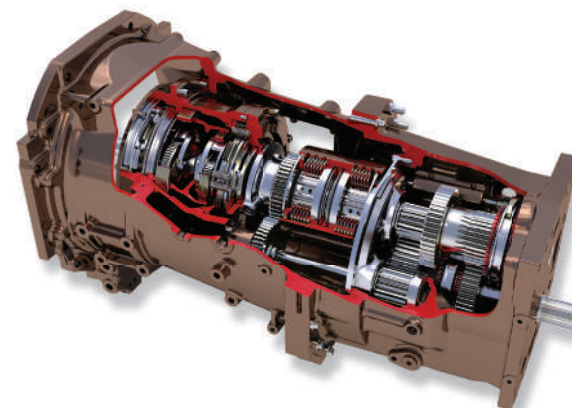

DYNA-4 VÝHODY

- ▶ Výjimečná výkonnost na dvoře, na poli nebo na vozovce – 16 rychlostí pro jízdu dopředu a 16 pro jízdu dozadu na jediné páce, všechny řazené bez použití spojky
- ▶ Systém Speedmatching volí nejlepší poměr Dynashift při řazení
- ▶ Absolutně snadná obsluha pákou ovládání výkonu po levé ruce, pákou ve tvaru T nebo pákou Multipad
- ▶ Pohodlná obsluha nakladače, ovládání pohodlí nastavuje plynulé nebo rychlé pojiždění
- ▶ Převodovka řadí neutrálu, když sešlápnete brzdový pedál, obsluha jediným pedálem při práci nakladače
- ▶ Zvolte režim pedálu nebo páky pro optimální pohodlí a produktivitu

PŘEVODOVKA DYNA-4

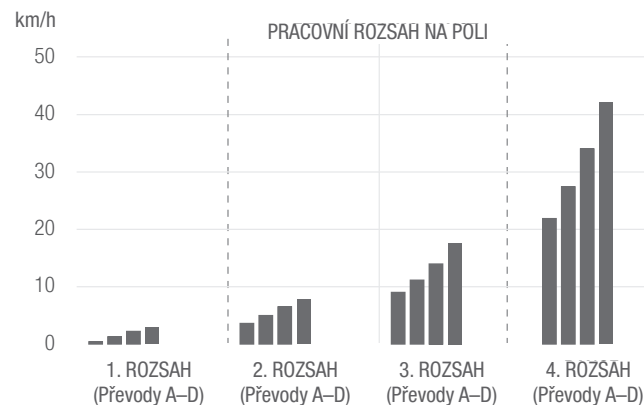

Dyna6

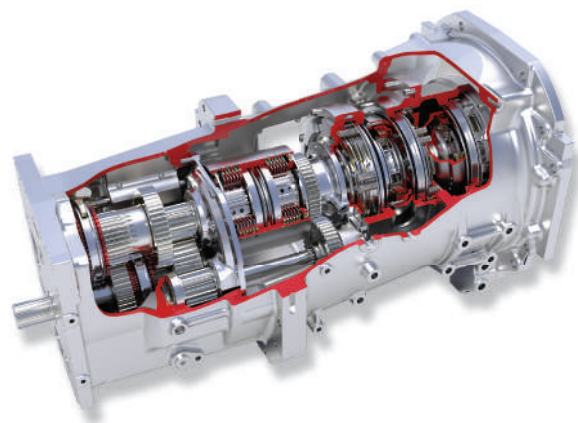

DYNA-6 HLAVNÍ RYSY:

- ▶ Maximální produktivita díky 24 rychlostem pro jízdu dopředu a 24 pro jízdu dozadu s bezspojkovým řazením
- ▶ Páka ovládání výkonu nabízí tři funkce v jedné – pojíždění dopředu/dozadu, odpojení spojky a rychlé řazení.
- ▶ Dvanáct rychlostních stupňů v rozsahu práce na poli
- ▶ Brzdový pedál nastaví převodovku na neutrál
- ▶ Možnost rychlosti Supercreeper (48x48).
- ▶ Převodovka Super-Eco 40 km/h při pouhých 1 530 ot/min omezuje hluchnost v kabině a spotřebu paliva

Nejnovější převodovka Dyna-6 s částečným řazením pod zatížením byla vyvinuta speciálně pro to, aby traktorům MF 5S umožnila prvotřídní dynamický výkon a spolehlivost, nabízí šest poměrů Dynashift optimálně rozložených do čtyř rozsahů – které lze všechny měnit bez použití spojkového pedálu.

Převodovka Dyna-6 nabízí 24 bezspojkových převodů – všechny využívají řízení AutoDrive, které automaticky přeřadí na nevhodnější převod podle zatížení motoru a převažujících podmínek. AutoDrive také snižuje náklady, kdy standardní verze Super-Eco zaručuje dosažení maximální rychlosti při velmi nízkých otáčkách motoru a snižuje spotřebu paliva – rychlosti 40 km/h lze dosáhnout při 1 530 ot/min (v závislosti na pneumatikách). Převodovka Dyna-6 je ideálně vhodná pro delší rozvor, kterým podpoří výjimečnou variabilitu traktorů poháněných čtyřmi válci. Kromě dodání mimořádného pohodlí kontroly pro účinnou obsluhu nakladače je také skvěle vyvinutý pro práci na poli.

PŘEVODOVKA DYNA-6

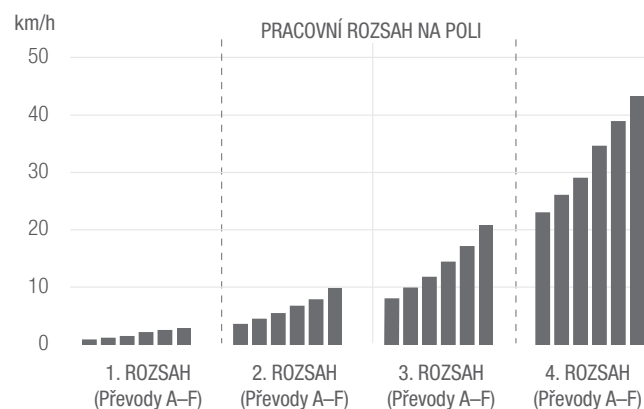

24x24
rychlostí

HYDRAULICKÁ ENERGIE PRO ENERGII V NEJNÁROČNĚJŠÍCH ČINNOSTECH

Řada MF 5S je navržena pro těžkou práci s vysokými zdvihacími schopnostmi, díky nimž dokáže přenášet těžká břemena a rychleji pracovat s moderním nářadím a stroji.

VYSOKÁ NOSNOST ZADNÍHO ZÁVĚSU

Zadní závěs byl speciálně optimalizován pro novou řadu MF 5S a nyní dosahuje obdivuhodné zvedací kapacity až 6 000 kg v některých konkrétních případech, takže umožňuje snadno zvedat těžké nářadí a manipulovat s ním. Plně nastavitelné zvedací táhla a zátěžové stabilizátory poskytují dostatečné možnosti nastavení pro dokonalé připojení a nastavení široké škály přípojných a nesených nářadí. Pro práci se složitějšími moderními stroji jsou k dispozici celkem až čtyři externí ventily.

PŘÍDAVNÉ EXTERNÍ VENTILY

Široká nabídka externích ventilů a možností kontroly vám pomohou maximálně využít moderní nářadí a usnadní vám práci.

Podle parametrů vašeho traktoru můžete využít až čtyři vřetenové ventily podle potřeb.

- ▶ U verzí Essential můžete využít přímé mechanické ovládání externích ventilů, navíc máte k dispozici volitelný pohodlný joystick pro přesné ovládání nakladače
- ▶ U modelů Efficient najdete nový prvek Multipad s mikro-joystickem pro 1. a 2. externí ventil, které pracují ve spojení s mechanicky ovládanými pákami pro 3. a 4. externí ventil. Volitelný elektronický joystick namontovaný na loketní opěrce nabízí další pohodlí a přesnost
- ▶ Uživatelé verzí Exclusive mohou využít nový prvek Multipad s mikro-joystickem a 2 tlačítky na panelu

ZÁTĚŽOVÝ INTEGROVANÝ SYSTÉM PŘEDNÍHO ZÁVĚSU

Díky zvedací kapacitě 3 000 kg nový, pevnější a kompaktní integrovaný systém předního závěsu na kulových zakončeních umožňuje plně využít výkonu řady MF 5S, kdy posiluje produktivitu pomocí kombinace předního a zadního nářadí.

Přední připojení s uzavřenou spojkou bylo přetvořeno podle nového volitelného předního závěsu, je nedílnou součástí konstrukce a zachovává kompaktní rozměry traktoru a současně posiluje stabilitu a ovladatelnost.

- ▶ **Varianta předního vývodového hřídele**
- ▶ **Až 4 přední hydraulické přípojky a jedno volné vratné vedení**
- ▶ **Elektrické připojení**
- ▶ **Externí vzdálené ovládání předního závěsu**

KONTROLA ZÁVĚSU (ELC) NA ŠPIČCE V OBORU



Nejnovější systém kontroly závěsu (ELC) přináší přesnou a rychlou obsluhu funkcí připojení, čímž zaručuje přesnou kontrolu pracovní hloubky pro nářadí pro obdělávání půdy a pracovní výšku pro namontovaná nářadí.

Přesná elektronická kontrola poskytuje pohodlnou a jednoduchou obsluhu závěsu. Potenciometr ELC je pečlivě nastaven na pravé straně od obsluhy pro pohodlné a snadné použití, čímž přináší přesnou kontrolu hloubky nářadí i zvedání a spouštění závěsu.

Panel elektronické kontroly zdvihu přináší přímé nastavování dalších funkcí zadního závěsu, čímž pomáhá zlepšovat produktivitu.

Mezi užitečné standardní funkce patří aktivní kontrola přepravy, která automaticky pohlcuje nárazy na vozovce, i externí ovladače zvedání/spouštění umístěné na pravém a levém nárazníku.

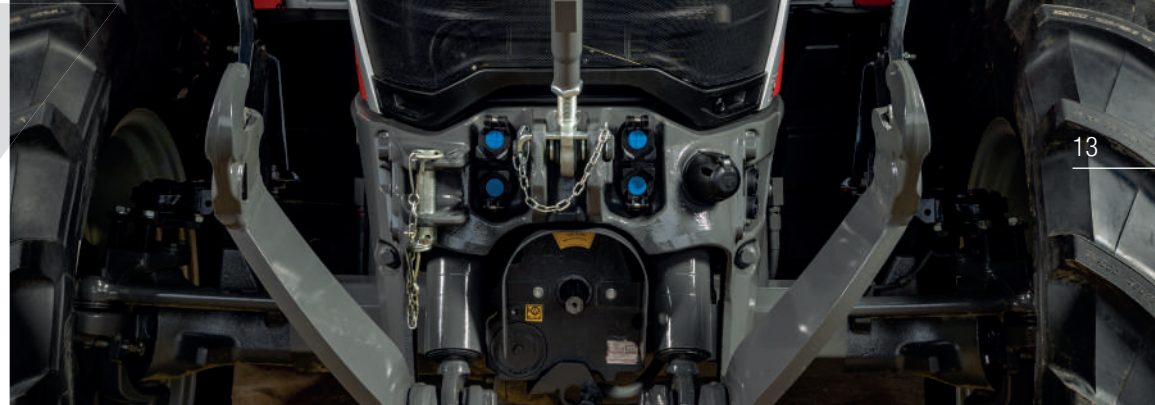

MEZI FUNKCE PATŘÍ:

Kontrola polohy/Intermix/tahu – Pro přesnou činnost se všemi druhy nářadí

Kontrola rychlosti spouštění závěsu – Pro optimální seřízení a bezpečnost včetně zámku

Kontrola maximální výšky zdvihu – Přesně nastaví výšku zdvihu a ochrání hnací hřídele vývodového hřídele, čímž chrání traktor i nářadí a současně zkracuje časy cyklu při otáčkách v souvracích

Kontrola zdvihu/spuštění/výšky/hloubky – Umožňuje přesné seřízení a zaručuje přesnou kontrolu

Aktivní kontrola přepravy (ATC) – Poskytuje tlumení nárazů pro zadní napojení, čímž chrání traktor při přepravě s těžkým nářadím a zlepšuje pohodlí řidiče.

HLAVNÍ CHARAKTERISTIKY

- ▶ Standardní systém s otevřeným okruhem na 58 l/min zaručuje dostatečný průtok a tlak pro závěs i externí hydraulické funkce pro zvedání těžkého vybavení nebo napájení dalšího příslušenství.
- ▶ Volitelný kombinovaný průtok s otevřeným okruhem na 100 litrů/min používá jednoduchý inovativní design pro vytvoření stálého průtoku. Zajistí se tím plný průtok pro oddělené funkce, jako je závěs a externí ventily, a také poskytuje vyšší účinnost a energii pro použití s nakladačem.
- ▶ Volitelný systém s uzavřeným okruhem a vysokým průtokem 110 litrů/min pro nejrychlejší odezvu hydrauliky. Využívá čerpadlo s rotujícími písty a variabilním zdvihem a kontrolu snímače zatížení, díky čemuž poskytuje vysoký průtok při nízkých otáčkách motoru a pomáhá udržovat úspornost při vysokém výkonu. Čerpadlo s variabilním průtokem dodává olej podle potřeby, reaguje tak na skutečné požadavky nářadí v daném okamžiku, což vede k rychlejšímu provozu a lepší účinnosti.

Model	Převodovka	Systém s otevřeným okruhem			Systém s uzavřeným okruhem
		58 l/min	100 l/min	110 l/min	110 l/min
MF 5S Essential	Dyna-4 a Dyna-6	●	○	○	
MF 5S Efficient	Dyna-4 a Dyna-6	-	-	●	
MF 5S Exclusive	Dyna-4 a Dyna-6	-	-	●	

– Není k dispozici ● Standardní vybava ○ Volitelná vybava

JEDNODUCHÁ OVLADATELNOST

Traktory MF 5S jsou kompaktní a ovladatelné, snadno a pohodlně se používají – na poli, na vozovce i na dvoře a uvnitř budov.

POHON ČTYŘ KOL A UZÁVĚRKA DIFERENCIÁLU

- ▶ Automatizované ovládání – Inteligentní ovladač převodovky automatizuje často používané funkce včetně uzávěrky diferenciálu, vývodového hřídele a převodovky Speedmatching
- ▶ Hydraulock přináší opravdový pohon čtyř kol s rychlým a plně simultánním zapojení předního a zadní uzávěrky diferenciálu.
- ▶ Malý poloměr otáčení 4 m přináší vynikající manévrovatelnost pro práci nakladače a rychlé otáčení v souvratích na poli.



Nová, pevnější odpružená přední náprava nabízí bezkonkurenční poloměr otáčení 4 m. Při práci s novým předním závěsem 3t, které nyní unese dalších 500 kg, pomáhá zlepšovat účinnost, takže traktory mohou používat větší vybavení montované vpředu. Vyšší pohodlí zaručuje elektronicky řízené hydraulické odpružení, které využívá dva válce s delším chodem a tři akumulátory, které tlumí nárazy.

SPEEDSTEER PRO PŘESNÉ OTÁČENÍ

SpeedSteer zjednodušuje otáčení na úvratí a maximalizuje produktivitu na poli a při používání nakladače. Tato užitečná varianta, která přináší rychlou a snadnou ovladatelnost, umožňuje obsluhu upravovat poloměr zatačení tak, aby se snížil počet otáček volantem nutný k zatočení. Systém lze zapnout nebo vypnout a automaticky se vypne při rychlostech nad 18 km/h, což zaručuje bezpečný provoz při vysokých rychlostech na poli i na vozovce.

ZADNÍ ZÁVĚS PRO JAKÉKOLI POUŽITÍ

Zadní závěs byl zcela přepracován a zvýšen, aby se napojování urychlilo, usnadnilo a aby bylo bezpečnější, nyní se dodává s novou variantou závěsného čepu, sběracího závěsu, třmenu, kulový závěs K80 nebo tažné tyče. Závěs ISO je slučitelný i s širokou škálou alternativních třmenů a tažných tyčí podle jednotlivých trhů.

NESSLÁBNOUCÍ BRZDĚNÍ

Bezpečné a účinné brzdění díky velkým kotoučovým brzdám chlazeným promazáváním se stálým tlakem. Dvouřadé pneumatické brzdění přívěsu se dodává jako standard. Pro ještě větší bezpečnost při přepravě je nyní tento systém doplněn o další jednoduché nebo dvojité hydraulické vedení i zdířku ABS.

MALÝ POLOMĚR OTÁČENÍ

Vynikající ovladatelnost usnadňuje obsluhu nakladače i při práci na dvoře či otáčení na souvratích. Speciálně navržené výřezy v podvozku i kapotě umožňují zajistit poloměr otáčení 4 m – jeden z nejlepších na trhu, usnadňuje přístup do stísněných oblastí i budov – a umožňují vám snadnější práci.

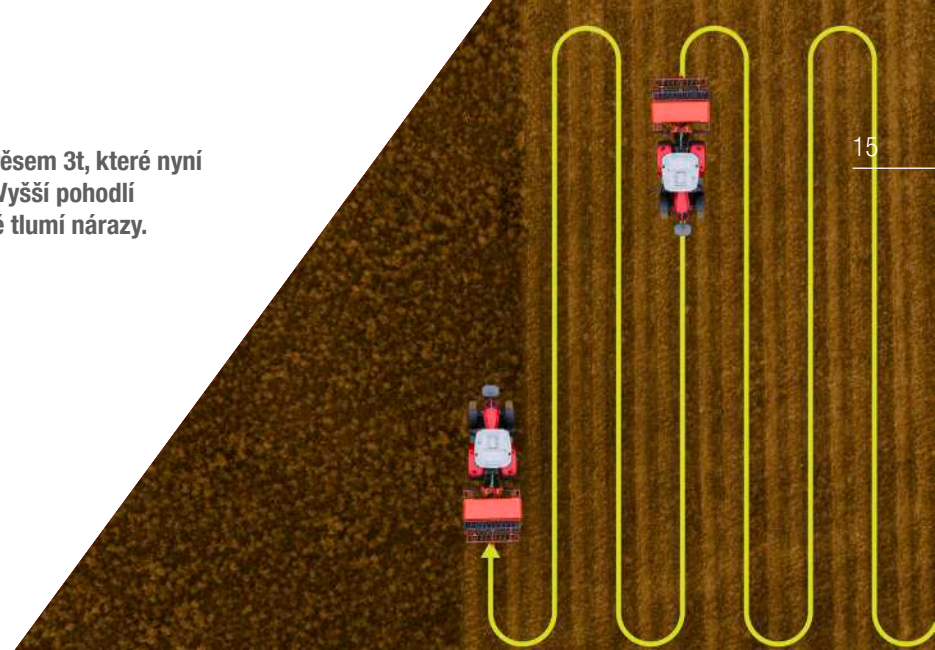
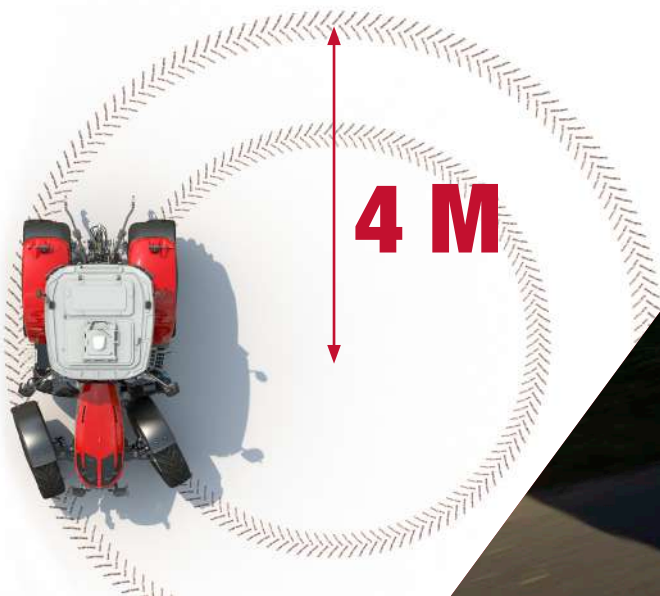

POKROČILÁ HYDRAULIKA DODÁVÁ VYNIKAJÍCÍ PROVOZ A VÝKON

Ať už jste podnikatel, řídíte mlékárenský provoz, smíšenou zemědělskou společnost nebo rodinnou farmu, řada MF 5S je navržena podle všech vašich potřeb. Řada MF 5S byla navržena pro zvládnání požadavků na moderní zemědělské stroje a pro plnění produktivity, kterou vyžadujete; nabízí širokou škálu stupňů výbavy, takže vynikne v každé činnosti.

Řada možností vývodových hřídelů a vybavení zaručuje rychlou a přesnou kontrolu, ať už se traktor používá pro činnosti nakladače nebo na poli při sekání, balíkování, plužení, obdělávání, postřiku nebo vrtání.



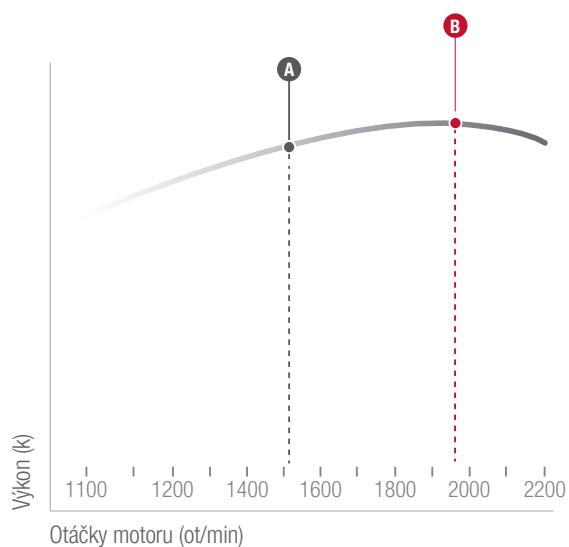

Zarovnání dostupných rychlostí vývodového hřídele s otáčkami motoru bylo navrženo tak, aby se zajistilo optimální využití energie motoru AGCO POWER a parametrů kroutícího momentu při současné minimalizaci spotřeby paliva pro maximální produktivitu a účinnost.

A. 540 Eco rychlost vývodového hřídele při 1 560 ot/min
 B. 540/1 000 rychlost vývodového hřídele při 1 960 ot/min

ZAPOJENÍ VÝVODOVÉHO HŘÍDELE

Vývodový hřídel se zapojuje elektro-hydraulicky s použitím třípolohového bezpečnostního spínače (zapnout, vypnout a zámek/brzda). Vývodový hřídel lze zapojit i uvolnit pomocí externích spínačů na nárazníku.

- ▶ **Nezávislé 540/540 Eco/1 000**
- ▶ **Otáčky 540 Eco dosahované při úsporných otáčkách 1 560 ot/min pro úsporu paliva a snížení provozních nákladů**
- ▶ **Automatické ovládání zapojuje a uvolňuje vývodový hřídel, když se zadní závěs zvedá a spouští**
- ▶ **Volitelný přední vývodový hřídel**

Ovládání obsluhy vychází ze spínače na pravém panelu



Elektro-hydraulická volba otáček PTO



PRACOVNÍŠTĚ, ZE KTERÉHO NEBUDETE CHTÍT DOMŮ

Obsluha traktorů nové řady MF 5S pohodlně sedí ve vysoce kvalitním produktivním prostředí, které dosahuje hlučnosti pouhých 69 dB s jednoduchými ovladači, díky nimž získáte ze svého traktoru maximum.

Řada MF 5S je vybavena podle nejprísnějších norem a výbavu můžete doplnit užitečnými balíčky za příplatek, díky nimž svůj úkol splníte snadněji a efektivněji.

Výhodná nabídka různých prostředí kabiny a balíčků nabízí širokou škálu všech funkcí a ovladačů, které potřebujete k tomu, abyste svůj traktor MF 5S přizpůsobili a učinili jej tak osobitý, jako je vaše farma.



EFEKTIVITA PRÁCE

Řada MF 5S vám pomáhá zvyšovat produktivitu, šetřit čas a zlepšovat výkonnost díky výhledu z kabiny do 360°, snadnému přístupu i novému odpružení kabiny a možností sedadel.

Essential, Essential Panoramic, Efficient, Exclusive – Nemusíte se vůbec uchýlovat ke kompromisům, jde jen o osobní rozhodnutí o tom, co vaší společnosti a cílům vyhovuje nejlépe a umožní vám zvolit jeden ze čtyř způsobů, jak můžete se svým traktorem řady MF 5S pracovat. Nabízíme vám svobodu vybrat si vlastní úroveň pohodlí a vybavení přesně podle vašich potřeb, nyní s dodatečným balíčkem Exclusive k nabízeným variantám, a díky tomu si můžete svůj traktor MF 5S upravit volbou převodovky, verze kabiny a vybavení.

NĚCO MÁLO NAVÍC MŮŽE ZNAMENAT OBROVSKOU ZMĚNU

Kabina modelu MF 5S se dodává s řadou funkcí, které zvyšují pohodlí a užitnou hodnotu. Mezi ně patří automatická aktivace majáku na vozovce a funkce „návrat domů“, která automaticky vypne pracovní světla a využívá komfortního zpoždění světel, takže můžete v bezpečí vůz opustit. K dispozici jsou i další zdířky pro mobilní telefony nebo laptop, rádio a přehrávač MP3 (USB, Aux a CD), připojení Bluetooth, DAB + digitální rádio, teleskopická boční zrcátka a elektrické rozmrazování plus automatická klimatizace.

Další volitelnou variantou zahrnující až 12 LED pracovních světel získáte mimořádně jasné osvětlení.



VÝHLED

Až do 4 m před traktor



69_{dB}

Nejtíší kabina, která je dnes na trhu, snižuje námahu a únavu



5,8 m²

Skleněná plocha zaručuje bezpečnost, snadné používání a kontrolu nad vykonávanou prací

ERGONOMIE

Velké dveře a široké schůdky v praktických rozestupech nabízejí snadný přístup do kabiny MF 5S. Veškeré provozní informace najdete tam, kde je potřebujete, na praktické nové palubní desce. Snadné použití je zaručeno díky spínačům na všech příslušných místech, přičemž všechny ovladače jsou přímo na dosah. Nová loketní opěrka obsahuje všechny klíčové prvky, nabízí směs jednoduchosti a snadného použití se všemi hlavními funkcemi v ergonomickém seskupení. Najdete zde i rychlé a praktické ovladače dalších položek, jako je telefon Bluetooth a rádio.

VYUŽIJTE POHODLÍ NEJVYŠŠÍ TŘÍDY

Dveře se širokým úhlem otevření a práh se širokými schůdky v praktickém úhlu odpovídajícím přirozenému pohybu zaručují snadný přístup, který potřebujete, zejména u činností, které vyžadují časté nastupování a vystupování.

Pro pohodlí nejvyšší třídy můžete volit z různých sedadel podle vykonávané práce. Mechanické odpružení je ideální pro jízdu na vozovce, přičemž řada automatických sedadel se vzduchovým odpružením poskytuje zvýšené pohodlí při dlouhých pracovních dnech.



ZVOLTE SI VHODNOU STŘECHU

Různé výšky kabiny a typy střech vám umožní přizpůsobit si váš traktor řady MF 5S tak, aby nabízel dokonalý přístup do budov a odpovídal přesně vašim požadavkům.

Standardní poloha kabiny využívá zcela plochou podlahu a ve spojení se standardní střechou a volitelným odpružením kabiny zaručuje optimální pohodlí.

Nízká konstrukce kabiny je stejná, ale rám je umístěn o něco níže, čímž se snižuje celková výška a zaručuje se vynikající přístup do budov.

PALUBNÍ DESKA S SIS – OBRAZOVKOU PRO NASTAVENÍ A INFORMACE

Úzká palubní deska přináší rychlý, jasný a snadný přehled nad provozními údaji na barevné obrazovce o rozměrech 70 mm x 52 mm. Jasný, ostrý a snadno čitelný displej zobrazuje řadu informací včetně výkonnosti traktoru, pracovní plochy, pracovní vzdálenosti, spotřeby paliva a AdBlue® i teploty motoru a převodovky.



VYLEPŠENO NA ZÁKLADĚ DESIGNU

Se zavedením řady MF 5S pokračuje společnost Massey Ferguson ve své obdivuhodné nové éře designu, která se poprvé objevila u pokročilé nové řady MF 8S využívající tentýž „neo-retro“ rukopis s moderními světly a LED podpisem. Tento design vzdává hold dědictví značky zahrnující interpretaci kultovního šedého pruhu MF na boku a motiv koňské hlavy na kapotě, které sahají k řadám MF 100.



PARAMETRY VÝBAVY ESSENTIAL

Essential je základní druh výbavy pro řadu MF 5S, přesto nabízí vše, jen ne pouhý základ. Nabízí veškeré základní prvky, které očekáváte od stroje Massey Ferguson s trochou jednoduchosti, snadného používání a variability, jež odpovídají všem požadavkům na výkon a sílu.

STANDARDNÍ VÝBAVA ESSENTIAL OBSAHUJE:

- ▶ Ovládací centrum s převodovou pákou ve tvaru T
- ▶ Dyna-4 s funkcí Speedmatching nebo Dyna-6 – 40 km/h Eco s funkcí AutoDrive
- ▶ Funkce Brzda na neutrál nastaví převodovku do neutrální polohy při brzdění
- ▶ Mechanické ovládání externích ventilů
- ▶ Klimatizace
- ▶ Velká teleskopická boční zrcátka s širokoúhlovou funkcí
- ▶ Anténa a reproduktory rádia
- ▶ 2 porty USB

VOLITELNÉ PRVKY VÝBAVY ESSENTIAL:

- ▶ Integrovaný systém předního závěsu a vývodový hřídel
- ▶ 3. a 4. mechanický externí ventil
- ▶ Mechanický multifunkční joystick nakladače
- ▶ Příprava na telemetrický systém MF Connect
- ▶ Terminál Fieldstar 5 kompatibilní s režimem ISOBUS pro plný balíček přesného zemědělství včetně videa, systému navádění MF Guide, ovládání sekčí MF, ovládání průtoku MF a funkce MF TaskDoc™
- ▶ Panoramatická kabina s polykarbonátovým bočním oknem na pravé straně



- 1** Ovládání světel
- 2** Otáčky vývodového hřídele
- 3** Ovládání zadního závěsu
- 4** Bezpečnostní světlo
- 5** Klíč zapalování
- 6** Auto/manuální uzávěrka diferenciálu
Auto/manuální pohon 4 kol
Boční světla/potkávací světlomety
Odpružená přední náprava
Brzda na neutrálu
- 7** Ovládání zadního a předního vývodového hřídele
- 8** Mechanická hydraulická páka
- 9** Řadicí páka
- 10** Ruční plynová páka
- 11** Ovládání zadního závěsu a hloubkové kolo



OVLA DAČE V KABINĚ ESSENTIAL

Panel kabiny Essential je k dispozici pro všechny traktory řady MF 5S, je intuitivně umístěný tak, aby vždy zajistil špičkovou produktivitu, a obsahuje všechny často používané ovladače. Každý nástroj je jasně definován a umístěn, takže poskytuje rychlý a snadný přístup. Ve sloupci jsou umístěny méně často používané spínače spolu s provozními světly a klíčkem zapalování.

Elektronický joystick na loketní opěrce je dostupný pro traktory ve verzi Essential s kombinovaným systémem průtoku 100 l/min a přípravou pro nakladač od výrobce. Poskytuje nejen plynulé a přesné ovládání nakladače, ale obsahuje i tlačítka pro obsluhu převodovky, nakladače, zadních vřetenových ventilů nebo předního napojení.

ESSENTIAL PANORAMIC

Volitelná kabina Essential Panoramic nabízí dokonalý výhled do všech směrů pro činnosti údržby. Široká jednodílná plocha z polykarbonátu je extrémně pevná a chrání obsluhu před odlétavajícími předměty. Zaručuje tak bezpečnou a efektivní obsluhu bočního vybavení s nebráněným výhledem doprava.

VÝBAVA EFFICIENT

Výbava Efficient obsahuje klíčové funkce pro podporu produktivity, pomáhá pracovat rychleji, na vyšší standard a s větší přesností.

STANDARDNÍ VÝBAVA EFFICIENT OBSAHUJE:

- ▶ Mechanické odpružení kabiny
- ▶ Opěrka ruky s multipadem
- ▶ Převodovka Dyna-4 nebo Dyna-6 s AutoDrive
- ▶ Klimatizace s ručním nastavením
- ▶ Automatické otočné sedadlo se vzduchovým odpružením a loketní opěrkou
- ▶ Elektrické a mechanické ovládání externích ventilů
- ▶ Velká teleskopická boční zrcátka s širokouhlou funkcí
- ▶ Rádio / CD / MP3 přední vstup / Bluetooth s mikrofonem a ovladači v loketní opěrce
- ▶ 2 porty USB

VOLITELNÉ PRVKY VÝBAVY EFFICIENT

- ▶ Integrovaný systém předního závěsu a vývodový hřídel
- ▶ Multifunkční joystick nakladače a přední závěs s ovládaním převodovky
- ▶ Příprava na telemetrický systém MF Connect
- ▶ Terminál Fieldstar 5 kompatibilní s režimem ISOBUS pro plný balíček přesného zemědělství včetně videa, systému navádění MF Guide, ovládání sekcí MF, ovládání průtoku MF a funkce MF TaskDoc
- ▶ Vzduchem odpružené sedadlo Superluxe
- ▶ Nový terminál Datátronic 5 s funkcemi ISOBUS a traktoru

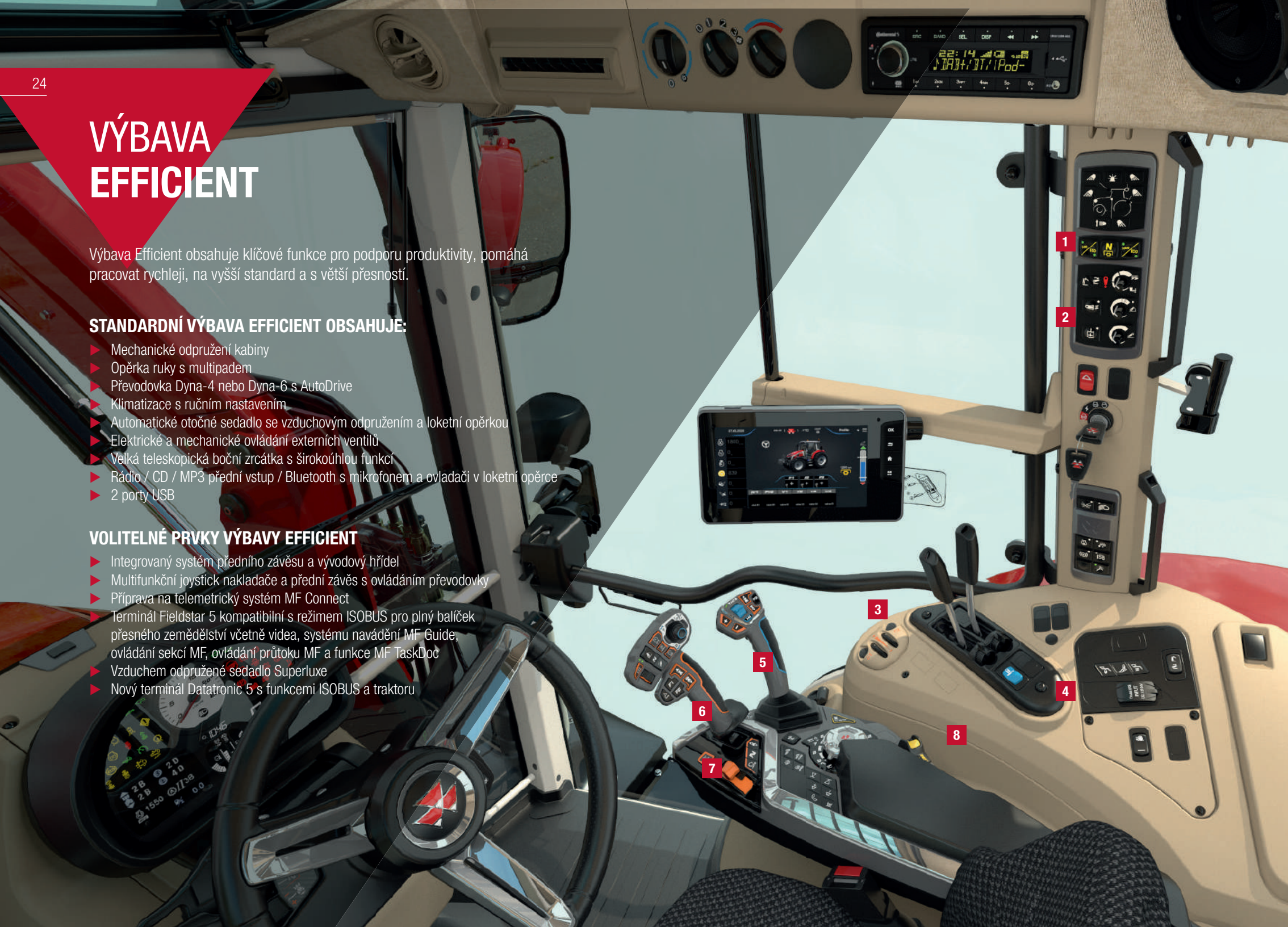

- 1** Mechanická volba rychlosti vývodového hřídele
- 2** Elektronické nastavení zadního závěsu
- 3** Ovladače převodovky
- 4** Standardně se dodávají až čtyři externí ventily
- 5** Hydraulický multifunkční joystick
- 6** Páka MultiPad včetně ovládání převodovky pro plynulé změny rychlosti a řazení
- 7** Ruční plynová páka
- 8** Aktivace zadního vývodového hřídele

OVLA DAČE EFFICIENT V KABINĚ

Verze Efficient dostupné pro všechny traktory řady MF 5S se mohou dodávat s převodovkou Dyna-4 nebo Dyna-6, obě standardně s funkcí AutoDrive.

Traktory s přípravou pro nakladač lze volitelně dodat s elektronickým multifunkčním joystickem, který je zabudován do panelu loketní opěrky. Kromě obsluhy nakladače a funkcí převodovky lze jej použít i k ovládání volitelného předního závěsu.



VÝBAVA EXCLUSIVE

Traktory Exclusive vybavené řadou pokročilých funkcí jsou navrženy pro intenzivnější, rozsáhlé činnosti směřující k úspornému provozu společnosti.

STANDARDNÍ VÝBAVA EXCLUSIVE OBSAHUJE:

- ▶ Mechanické odpružení kabiny
- ▶ Multifunkční loketní opěrku s páčkou Multipad
- ▶ Převodovka Dyna-4 nebo Dyna-6 s AutoDrive
- ▶ Automatická klimatizace
- ▶ Vzduchem odpružené sedadlo Superluxe
- ▶ Čtyři elektricky ovládané externí ventily
- ▶ Široká teleskopická boční zpětná zrcátka se širokouhlou funkcí, elektrickým vyhříváním a nastavením
- ▶ Rádio / CD / MP3 přední vstup / Bluetooth s mikrofonem a ovladači v loketní opěrce
- ▶ 2 porty USB
- ▶ Nový terminál Datatronic 5 ISOBUS pro správu všech funkcí traktoru

VOLITELNÉ PRVKY VÝBAVY EXCLUSIVE:

- ▶ Integrovaný systém předního závěsu a vývodový hřídel
- ▶ Příprava na telemetrický systém MF Connect
- ▶ Terminál Fieldstar 5 kompatibilní s režimem ISOBUS pro plný balíček přesného zemědělství včetně systému navádění MF Guide, ovládání sekce MF, ovládání průtoku MF pro variabilní rychlosti aplikace a funkce MF TaskDoc a také videa.
- ▶ Multifunkční joystick s ovládáním převodovky



- | | |
|-----------|---|
| 1 | Ovládání světel |
| 2 | Otáčky vývodového hřídele |
| 3 | Ovládání zadního závěsu |
| 4 | Bezpečnostní světla |
| 5 | Klíč zapalování |
| 6 | Boční světla/potkávácí světlomety |
| 7 | Odpružená přední náprava / Brzda na neutrál / ISB / Rychlé řízení |
| 8 | Datatronic 5 |
| 9 | Hydraulika na dosah prstu |
| 10 | Odemykání / zamykání přidavného hydraulického systému |
| 11 | Ovladače C1 & C2 |
| 12 | Střední loketní opěrka |
| 13 | Supercreeper |
| 14 | USB |
| 15 | Ovladače předního nakladače (volitelná výbava) |
| 16 | Ovládání zadního závěsu |



NEJLEPŠÍ KOMBINACE TRAKTORU S NAKLADAČEM V TÉTO TŘÍDĚ

Traktory řady MF 5S jsou navrženy speciálně pro optimální schopnost ovládnutí při práci s nakladači řady MF FL. Spolu tvoří nejlepší kombinaci v této třídě, přičemž plně vestavěný nakladač je nyní k dispozici montovaný od výrobce pro zajištění dokonalého výkonu.

Nakladače řady MF FL

	bez paralelního napojení		s paralelním napojením					
	MF FL.3723	MF FL.4125	MF FL.3819*	MF FL.3823*	MF FL.4018	MF FL.4121	MF FL.4220	
MF 5S	●	●	●	●	●	●	●	
Maximální výška zdvihu – měřeno u otočného čepu	m	3,79	4,06	3,79	3,79	4,02	4,06	4,20
Maximální úhel vysypání v maximální výšce	st.	58	56	58	58	54	57	54
Maximální úhel naklopení lžice na zemi	st.	48	48	48	48	49	48	49
Max. výška kapacity zdvihu – 800 mm od otočného čepu	kg	1 290	1 300	1 920	2 260	1 780	1 980	1 930
Kapacita zdvihu, výška 1,5 m – 800 mm od otočného čepu	kg	1 720	1 870	1 940	2 280	1 820	2 100	2 020
Rýpací síla – 800 mm od otočného čepu	kg	1 850	2 070	1 990	2 320	1 910	2 290	2 160
Úhel naklopení lžice ve výšce 1,5 m	kg	3 420	3 420	3 360	3 360	3 400	3 370	3 420
Hloubka ponoření	mm	160	160	160	160	180	160	170

*S rozšířenými ložiskovými skříněmi

- 1** Nakladače řady MF FL mají vyšší kapacitu zdvihu a nové úhly naklopení lžice, které zaručují vynikající manipulaci s materiálem zejména při používání takových nářadí, jako jsou lžice.
- 2** Volitelná střecha Visio pro nekompromisní výhled při práci s nakladačem
- 3** Snadné připojení a odpojení nakladače a nářadí velmi urychluje a zjednodušuje montáž i obsluhu
- 4** Pomocný rám nakladače je prakticky umístěn na podvozků traktoru. Zabudovaná konstrukce je pečlivě navržena a zpracována tak, aby poskytovala maximální sílu a stabilitu.

- 5** Nový pečlivý a inteligentní design přináší spoustu místa mezi rameny nakladače a kapotou, je tedy vynikající přístup k motorovému prostoru a vzduchovému filtru
- 6** Úzká, sešikmená kapota je vynikajícím rysem nakládačového traktoru – zaručuje špičkový výhled a dokonalý přehled o připojení nakladače a jeho činnosti
- 7** Jedinečný multifunkční joystick pro nakladače Massey Ferguson

ŘADA MF FL: DOKONALÝ NAKLADAČ

- ▶ Navrženo pro montáž na traktory řady MF 5S
- ▶ Čistý design ramene nakladače nabízí nedostižný výhled a bezpečí
- ▶ Uzavřené potrubí omezuje nebezpečí škody
- ▶ „Lock & Go“, poloautomatický systém připojení a demontáže zjednodušuje montáž
- ▶ Rychlé propojení všech hadic
- ▶ Funkce Soft Drive chrání obsluhu i stroj před nárazy způsobovanými nákladem
- ▶ Plně zabudovaný provoz díky různým joystickům pro řadu MF 5S
- ▶ Jednoduché upevnění široké škály nářadí.



MF 5S: FUNKCE DOKONALÉHO NAKLADAČE

- ▶ Vynikající výhled až do 4 m před traktorem přes úzkou palubní desku a nejužší sešikmenou kapotu v tomto sektoru
- ▶ Vysoká ovladatelnost, hbitý design
- ▶ Dvě polohy kabiny a možnost volit střechu Standard nebo Visio
- ▶ Možnost volit ze tří hydraulických systémů s mimořádným tlakem, průtokem a odezvou
- ▶ Levá páčka ovládání výkonu nebo pravá páka ve tvaru T pro změnu směru, řazení a volbu neutrálu
- ▶ Různé joysticky ovládají nakladač a mění směr a rychlost
- ▶ Brzda na neutrál – systém brzd nastaví neutrál převodovky při sešlápnutí brzdového pedálu, funkce nakladače je tedy bezpečnější, snadnější a mnohem pohodlnější
- ▶ „Comfort-Control“ – Nastavitelná citlivost stavidla – od pomalé a plynulé jízdy po rychlé a dynamické změny směru
- ▶ Traktory lze objednávat s namontovanými nakladači.

BEZKONKURENČNÍ FUNKCE NAKLADAČE

Spousta speciálních funkcí designu činí z řady MF 5S nejlepší traktory s nakladačem v této třídě – úplně nejlepší. Řada MF 5S vybavená exkluzivně navrženou řadou nakladačů MF FL poskytuje dokonalý výkon v oblasti nakladačů.

VŠECHNO POD KONTROLOU

Všechny traktory řady MF 5S se dodávají s možností vybírat z tří různých multifunkčních joysticků. Ty obsluze umožňují ovládat nakladač, hydrauliku a převodovku naráz, aniž byste museli sundat ruku z volantu, což zvyšuje přesnost a bezpečnost.

- ▶ Mechanický multifunkční joystick
- ▶ Elektronický – Essential – namontováno na loketní opěrce
- ▶ Elektronický – Efficient & Exclusive – zabudováno do loketní opěrky





STŘECHA VISIO

Skvělá volitelná střecha Visio zaručuje dokonalý výhled při stohování balíků nebo nakládání přívěsů. Skleněný panel obsahuje sluneční clonu, kterou lze uzavřít nebo rozevřít do střechy. Skleněný panel také poskytuje takovou úroveň ochrany před sluncem, takže obsluha může pracovat při nižší teplotě i v teplém počasí.

Díky plnění požadavků na ochranu před padajícími předměty (FOPS) je řidič vždy v bezpečí před kameny, balíky a dalšími padajícími předměty při nakládání a střecha mu pomůže zlepšovat činnost a současně poskytne absolutní klid na duši.



DOKONALÁ KONTROLA – „EFEKT SPOJKY“

Tato užitečná kontrola Brzda na neutrál automaticky odpojí převodovku při sešlápnutí brzdového pedálu. To znamená, že jednou nohou může obsluha zároveň brzdit i vypojit spojku, čímž značně usnadňuje obsluhu, zajišťuje absolutní kontrolu a zlepšuje bezpečnost.

NOVÝ SYSTÉM RYCHLÉHO PŘIHOJENÍ

Pro rychlejší připojení hydrauliky je za příplatek od výrobce k dispozici nový systém rychlého připojení.

Umožňuje zároveň propojovat hydraulické i elektrické spoje, takže šetří čas při připojování nebo demontáži nakladače. Tento kompaktní systém nemá dopad na výhled.



POUŽÍVÁNÍ NAKLADAČE

Hlavní funkce joysticku:

- A. Zvedání
- B. Dolů
- C. Plnění
- D. Vysypání

KOMBINOVANÉ FUNKCE:

- A/C. Zvedání a plnění
- A/D. Zvedání a vysypání
- B/C. Spuštění a plnění
- B/D. Spuštění a vysypání
- A/E. Zvedání a uchopení s uzavřením
- A/D/F. Zvedání a uchopení s otevřením

PARAMETRY DOKONALÉHO NAKLADAČE

Řada MF 5S se dodává spolu s nakladačem namontovaným od výrobce.

Traktory lze případně objednat i s přípravou pro nakladač, tj. vybavené řadou nedostižných funkcí od výrobce, díky nimž stačí jen namontovat nakladač a přípoje.





SNADNÉ A RYCHLÉ PŘIPOJENÍ

Pro rychlejší hydraulické a elektrické připojení se za příplatek dodává univerzální spojka QC4.

- ▶ Plně zabudovaný vedlejší rám nakladače
- ▶ Předem nainstalované hadice k vřetenovým ventilům namontované na konzoli nakladače
- ▶ Různé mechanické nebo elektronické joysticky

MECHANICKÁ NEBO ELEKTRONICKÁ KONTROLA PŘINÁŠÍ:

- ▶ Další funkce nastavené na displeji SIS na palubní desce
- ▶ Systém automatického natřásání lžice*
- ▶ Automatický výběr otáček motoru při posunutí joysticku*
- ▶ Hydraulické uzamčení nářadí v kabině
- ▶ Nastavení hydraulického průtoku*
- ▶ Zapnutí/vypnutí odpružení nakladače
- ▶ Brzda na neutrál
- ▶ Obsluha 3. a 4. funkce nakladače

* K dispozici s elektro-hydraulickým ventilem nakladače

VYROBENO PRO INTELIGENTNÍ ZEMĚDĚLSTVÍ A PŘIPOJENÍ

Nová řada MF 5S posouvá inteligentní zemědělství a připojení do nových výšin.

Model MF 5S tak obsahuje nejnovější standard pro balíček připojený, který se dodává s informacemi v reálném čase a vzdálenou obsluhou. A nejen to, k dispozici je i nové a intuitivnější rozhraní Datatronic 5 spolu s terminálem Fieldstar 5 pro kontrolu funkcí inteligentního zemědělství a Zemědělství 4.0, jako jsou: MF Guide, MF sekce a kontrola průtoku i přenos dat a jejich správa prostřednictvím MF TaskDoc a TaskDoc Pro.

” Naše činnosti sklizně provádíme s nejnovější technologií a chceme omezit vstupy i používat špičkové prostředky pro správu dat. “



DATATRONIC 5

S podporou od Fuse® Smart Farming Solutions

FUSE
SMART FARMING. SYNCHRONIZED.



► **Plná správa funkcí traktoru** a možnosti optimalizace, jako je převodovka, motor a hydraulika. Dále pak ještě pozoruhodný systém duální kontroly poskytuje vynikající ovládání polozavěšených pluhů tím, že automatizuje vstup do brázd a její opuštění. Současně tento systém upravuje hloubkový kotouč ve vztahu k zadnímu napojení.



► **Nastavení správy úvratě** – Systém Datatronic 5 se standardně dodává s nejjednodušším, nejjednodušším a nejlépe ovladatelným systémem správy úvratě, který je v současnosti na trhu. Je navržen tak, aby vám šetřil značné množství času na úvratích, takže se můžete soustředit na vykonávanou činnost, abyste snadno mohli maximalizovat výstupy.



► **Ukládání dat a nastavení do paměti** – Neomezené množství konfigurací uživatelských nastavení umožňuje systému nahrávat informace během provozu ohledně zpracované plochy, využití paliva, odpracovaných hodin a dalších. Všechna nastavení a parametry lze ukládat pomocí terminálu Datatronic. Všechna tato nastavení lze ukládat a vyvolávat za účelem vyhledání předchozích nastavení použitých s traktorem.



► **ISOBUS** pro dokonalou kontrolu nad nářadím – ISOBUS umožňuje zobrazit systém ovládání dodávaný výrobcem nářadí na obrazovce terminálu, čímž majitelům a obsluze šetří čas a peníze, jelikož není nutno do kabiny montovat další monitory. Stačí zapojit kabel nářadí do zdířky ISOBUS traktoru a systém automaticky nahraje ovládací nabídky a displeje do obrazovky. MF 5S ISOBUS platí pro certifikaci AEF.



► **PŘÍŘAZENÍ** spínačů Isobus MultiPad – nářadí ISOBUS lze ovládat přímo pomocí páčky MultiPad. Když jsou všechny ovladače (traktoru i nářadí) na téže páčce, je to mnohem pohodlnější než používání dalších displejů a pák.

MFguide
FUSE SYNCHRONISED

VYTVOŘENO ZA ÚČELEM UDRŽET VÁS V PROVOZU

Systém MF Guide je plně vybavený systém hands-free řízení společnosti Massey Ferguson. MF dokáže dosahovat přesnosti pod jeden metr, decimetr a centimetr, čímž zvyšuje účinnost vašich zemědělských činností.



VÝBĚR PŘIJÍMAČŮ A KOREKČNÍCH SIGNÁLŮ



NovAtel®



Trimble®

Díky novému systému MF Guide od společnosti Massey Ferguson máte k dispozici na výběr dva odlišné systémy přijímačů, NovAtel® a Trimble®. Stávající infrastruktury Trimble® RTK na farmě, jako je NTRIP, lze i nadále používat. Další informace získáte od místního prodejce nebo distributora značky Massey Ferguson.

Technologie xFill™
Pokud ztratíte signál kvůli terénu, systém MF Guide dále spolehlivě pracuje až 20 minut bez korekčního signálu díky technologii Trimble®-xFill™.

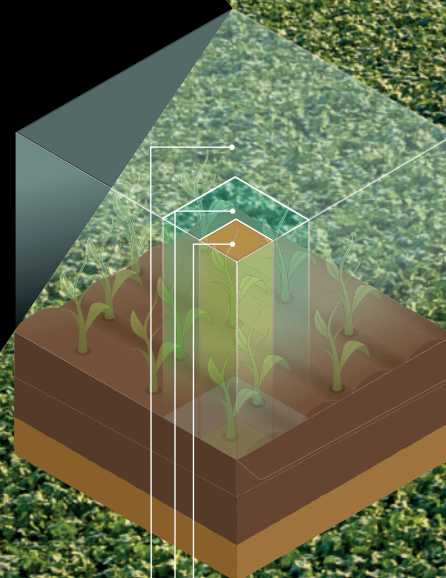

2 cm: NovAtel/Trimble RTK

4-15 cm: Volitelné korekční signály NovAtel/Trimble

15-30 cm: Standard NovAtel/Trimble





Korekce RTK

SNADNÉ A RYCHLÉ NASTAVENÍ S FUNKCÍ REŽIMU GO

Spustí se do 5 minut, a to i při prvním použití. Obsluhuje umožní zahájit práci s automatickým naváděním/řízením poprvé ve třech snadných krocích...



... NÁŘADÍ...

...SMĚR...



KLÍČOVÉ VÝHODY **PRO VÁS**



12% ÚSPORA PALIVA

Naváděcí systémy prokazatelně šetří až 12 % paliva při práci na poli.



BEZ PŘEKRVÁNÍ

MF Guide prakticky eliminuje překrývání.



ÚSPORY

Použití systému MF Guide vám pomáhá šetřit peníze snížením překrývání, přesnou aplikací a vyšší účinností.



POHODLÍ

Používání systému MF Guide pomáhá snižovat únavu a stres tím, že vás efektivně navádí pracovním dnem.



MF section control

FUSE SYNCHRONISED

Kontrola sekcí MF je nové řešení přesného zemědělství společnosti Massey Ferguson, které poskytuje nepokročilejší a neefektivnější funkci kontroly sekcí, kdy lze spravovat až 36 sekcí a 5 strojů. Díky plně automatické kontrole sekcí pro nářadí ISOBUS mohou pracovníci aplikovat semena, hnojiva či pesticidy bez překrývání. Tím se předejde zdvojenému ošetření a ošetřování ploch mimo okraje polí. S pomocí jednoduchého a snadno použitelného asistenta pro kontrolu sekcí může obsluha nastavit hodnoty korekce ke každému nářadí, a to rychle a snadno. Systém využívá systém GPS traktoru pro automatické zapnutí a vypnutí jednotlivých sekcí v oblastech, které již byly pokryty, což automaticky znamená úspornou aplikaci a vyšší výnosy.



MF rate control

FUSE SYNCHRONISED

Proměnlivá aplikace díky variabilní kontrole průtoku (VRC)

Přenos dat systémem TaskDoc™. Pro nyní umožňuje proměnlivý aplikační průtok na základě potřeb půdy nebo rostlin, což snižuje zásahy obsluhy. Jednotlivé požadavky pro semena, hnojiva a pesticidy jsou uvedeny na aplikačních mapách. Ty se pak vyvolají během provozu a automaticky se spustí. Velká výhoda: zásahy obsluhy lze definovat a naplánovat s pomocí databáze pole, a pak je lze aplikovat s maximální přesností. Můžete například naplánovat aplikaci chemikálií či hnojiv v oblastech podle potřeby, čímž se sníží náklady na vstupy a ještě více se zvýší výnosy.

MF TASKDOC & AGRIROUTER: SPRÁVA STROJE BUDOUCNOSTI

MFtask doc

FUSE SYNCHRONISED

Informace jsou síla a přesné měření a nahrávání dat umožňují vyšší přesnost při rozhodování. Nový systém TaskDoc™ má v budoucnosti zemědělství své skutečné místo, kdy zemědělcům umožní být produktivnější díky znalostem, které získají přesně měřenými údaji, které má vlastník provozu na dosah prstů.

Díky systému **TaskDoc™** lze nahrát údaje všech činností s minimálním úsilím, lze je zdokumentovat v záznamu z pole a pak analyzovat, to vše za co nejkratší dobu. Data se přenášejí přes zařízení USB z terminálu Datatronic 5 do kanceláře prostřednictvím standardu ISOBUS TC-BAS. Údaje o množství vydaných semen a hnojiv nebo spotřebě paliva jsou k dispozici bezprostředně po dokončení práce.

Verze **TaskDoc™ Pro** také umožňuje nahrávat údaje o poloze GPS a přenos dat v reálném čase prostřednictvím zabezpečeného cloudu Agrirouter. Probíhá automatická plynulá komunikace se softwarem pro správu s funkcí ISOXML a umožňuje se mapování včetně systémů MF Next Management FMIS. Data pro provozní vstupy, které byly použity, se přenesou a lze je sledovat i během práce prostřednictvím terminálu Datatronic 5.



AGRIROUTER

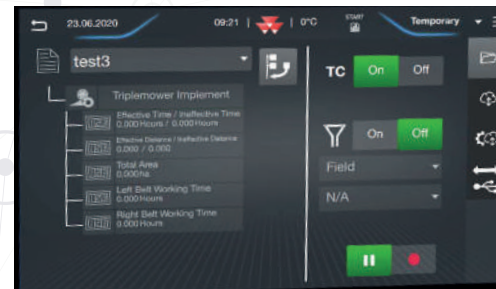

Univerzální platforma pro výměnu dat vám umožní propojit stroj a informační systém pro správu zemědělského provozu (FMIS) bez ohledu na dodavatele či výrobce. Můžete také určit, kdo vyměňoval údaje s kým a v jakém rozsahu. AgriRouter je vaše vstupenka k digitalizaci zemědělství, která vám umožňuje udržet si kontrolu nad vašimi údaji.

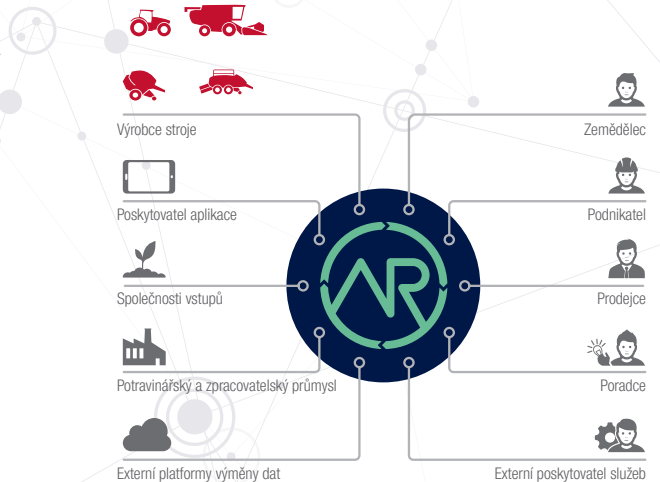

DÍLY A SERVIS

VŠE SE TOČÍ KOLEM DOŽIVOTNÍ PODPORY

Nákup, vlastnictví a údržba zemědělského stroje mohou být složité, pokud tedy něco zajistí absolutní klid na duši tím, že poskytne skvělou podporu a servis, může to zásadně ovlivnit rozhodování. Jako zákazníci značky Massey Ferguson máte jistotu osobní, rychle reagující a přátelské podpory od naší sítě odborných prodejců, kteří vašemu podnikání dokonale rozumějí.

U součástek a služeb neexistuje čas přerušení, protože by stroj mohl být mimo provoz. Jsme vám k dispozici po celou dobu, co budete vlastnit stroj Massey Ferguson.

Hrdě přebíráme odpovědnost za každý stroj, který prodáme, naším posláním je, aby váš stroj spolehlivě fungoval vždy, když otočíte klíčkem.

„ Chci, aby každodenní údržba byla rychlá a jednoduchá, abych mohl trávit víc času s rodinou. “



MODEL MF 5S BYL NAVRŽEN TAK, ABY ZAJIŠŤOVAL RYCHLOU, PŘÍMOU, JEDNODUCHOU A ÚSPORNOU BĚŽNOU ÚDRŽBU.

Propojili jsme praktičnost se stylem, abychom zajistili rychlou, přímou a jednoduchou údržbu, kdy vás zbavíme stresu z údržby traktoru a můžete dříve vyrazit zpět na pole, získáte tak vyšší produktivitu a více volného času. Díky traktoru Massey Ferguson řady MF 5S je čas strávený na dvoře při přípravě na nadcházející den omezený na minimum.



Vzduchový filtr motoru je přístupný a snadno se čistí.



Konstrukce přední nápravy a štíhlé kapoty usnadňují přístup k měrce oleje a filtru.

VOLITELNÁ VÝBAVA A PŘÍSLUŠENSTVÍ

Dnešní zemědělství vyžaduje stroje optimalizované pro vaše podnikání. Ve snaze přizpůsobit stroj Massey Ferguson vašim potřebám nabízíme širokou škálu volitelné výbavy a příslušenství – od nakladačů, závaží, přídavných externích ventilů a hydraulických průtokových zařízení až po technologii automatického navádění. Pro vaše absolutní pohodlí můžete využít modernizace sedadel, audio systémy, chladničky na nápoje a mnoho dalších položek.

Všechno, co nabízíme, prošlo kontrolou našich mechaniků ze všech úhlů – optimální slučitelnost s vaším strojem, bezpečnost, odolnost i výkonnost. Váš prodejce Massey Ferguson vám zajistí odborný servis, jelikož má při ruce všechny nezbytné nástroje a znalosti pro instalaci.



Snadný přístup k demontáži vzduchového filtru v kabině pro snadné čištění.



Chladicí zařízení je snadno přístupné, takže jeho čištění je rychlejší a jednodušší.

VYTVOŘENO PRO MAXIMÁLNÍ PROVOZUSCHOPNOST



LEPŠÍ ZKUŠENOSTI S
VLASTNICTVÍM TRAKTORU
A ABSOLUTNÍ KLID NA DUŠI

MFconnect
FUSE SYNCHRONISED

FUSE
SMART FARMING. SYNCHRONIZED.

KDEKOLI VE SPOJENÍ. KDYKOLI.



VYŠŠÍ PROVOZUSCHOPNOST, OPTIMÁLNÍ ÚDRŽBA
A INTELIGENTNĚJŠÍ SLUŽBY DÍKY MF CONNECT.

VLASTNÍK, PRODEJCE I TRAKTOR
JSOU 100% PROPOJENÍ!

MF Connect je systém monitorování flotily, který umožňuje zákazníkům bedlivě sledovat jejich stroje Massey Ferguson.

Sledování provozu strojů a provozních parametrů vybavení prakticky v reálném čase na mobilním telefonu, tabletu nebo stolním počítači nikdy nebylo jednodušší.

To vlastníkům i manažerům umožňuje účinnější řízení provozů, takže mohou zlepšovat provozní účinnost díky vzdálené diagnostice, což zaručuje optimální provozuschopnost.

MFcare

**Náklady si můžete nastavit a
optimální výkonnost vám pro váš stroj
MF 5S zaručí služba MF Care.**

Služba MF Care a prodloužená záruka jsou flexibilní tak, aby vyhovovaly vašim požadavkům na cenu a provozní dobu. Pravidelný servis zahrnuje preventivní údržbu – vyhledání jakýchkoli poruch, než přerostou v problém, čímž se snižuje nutnost odstávky. Plná servisní historie prodejce s využitím AGCO Parts také zvýší zbytkovou hodnotu vašeho stroje.

- ▶ Podpora maximální zbytkové hodnoty vašeho traktoru
- ▶ Pružné podmínky a dlouhodobé cenové balíčky
- ▶ K dispozici až 12 měsíců od registrace
- ▶ Zkušení mechanici MF jsou k dispozici pro servis v místě i mimo

	STŘÍBRNÝ	ZLATÝ
PODROBNOSTI	SMLOUVY O PRAVIDELNÉ ÚDRŽBĚ Servisní balíček zahrnuje veškerou předepsanou údržbu na bázi pevně stanovených cen.	SMLOUVY O OPRAVÁCH Smlouvy o prodloužené záruce poskytující jistotu v případě nákladů na opravy (vyjma opotřebení). Sazby s nadměrnými pracemi nebo bez nich jsou k dispozici za příplatek.
TYP STROJE	Vše	Vše
PRAVIDELNÁ ÚDRŽBA*	ANO	ANO
NÁKLADY NA OPRAVU	NE	ANO
LZE ODEČÍST	NE	Varianta: 0 €, 190 €, 490 €

*ceník uvedený společností AGCO odkazuje výhradně na rozšířenou záruku a nezahrnuje údržbu.

**SPOLEČNOST MASSEY FERGUSON NABÍZÍ
UCELENOU A VÝKONNOU ŘADU SLUŽEB**

					
6 000 hod. 5 let	3 000 hod. 5 let	50 000 balíků 5 let	6 000 hod. 5 let	2 000 hod. 3 roky Pouze stroje kompatibilní s ISOBUS	25 000 balíků 3 roky

MFservices

VŽDY JSME VÁM PO BOKU
PRO ZVÝŠENÍ VAŠEHO
ZISKU A
EFEKTIVITY.

VÍTÁ VÁS NABÍDKA MF SERVICES –
VŠE, CO POTŘEBUJETE NA PODPORU
PROVOZU VAŠEHO TRAKTORU MF 5S.

MF Services je přístupná a variabilní, pomůže vám mít pod kontrolou provozní náklady a firemní plánování – zajistí se tak úspěšnost provozní doby každého stroje a vy získáte svobodu zaměřit se plně na základní potřeby svého podnikání.

Komplexní sada servisních výrobků, které nebývale usnadňují vlastnictví a používání zemědělského vybavení se značkou **Massey Ferguson**.



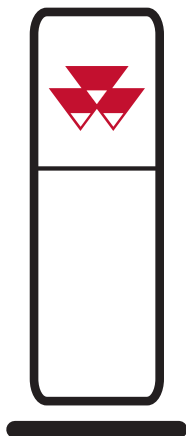

SÍŤ PRODEJČŮ MASSEY FERGUSON

Váš prodejce MF představuje nejlepší odbornost pro zemědělské stroje ve vaší oblasti. Na svého prodejce se můžete kdykoli obrátit a získáte nejlepší služby od prodeje, údržby, oprav až po náhradní díly nebo nákup nového vybavení.

VÍCE NEŽ 4 700 SERVISNÍCH A OPRAVÁRENSKÝCH MÍST PO CELÉM SVĚTĚ



ORIGINÁLNÍ DÍLY MASSEY FERGUSON

PŘEDSTAVUJE NEJLEPŠÍ ZÁRUKU
ZACHOVÁNÍ HODNOTY VAŠEHO
NOVÉHO STROJE MF 5S V
ČASE A JEHO OCHRANU PŘED
NEPLÁNOVANOU ODSTÁVKOU.

Vybírat můžete z rozsáhlé škály příslušenství včetně maziv, AdBlue, sad pro péči, příslušenství do kabiny a dalších. Veškeré příslušenství je k dispozici pro nákup výlučně od vašeho prodejce MF.

Pomocí aplikace pro chytré telefony „AGCO Parts Books To Go“ můžete najít náhradní díly MF rychle a snadno a můžete je i přímo objednat. Aplikaci si můžete stáhnout z App Store i z Google Play Store. Vaše osobní přístupové údaje získáte od svého prodejce MF.

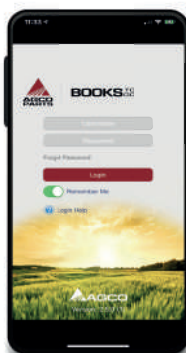

AGCO FINANCE

PŘINÁŠÍ DOKONALÉ MOŽNOSTI
FINANCOVÁNÍ PRO VAŠI SPOLEČNOST.

AGCO Finance je nedílným finančním nástrojem, který společnost Massey Ferguson využívá k nabízení řešení upravených podle možností vaší farmy; jeho součástí je leasing, úvěr, pronájem, servisní balíčky a další možnosti financování smluv prodloužené záruky MF Care.

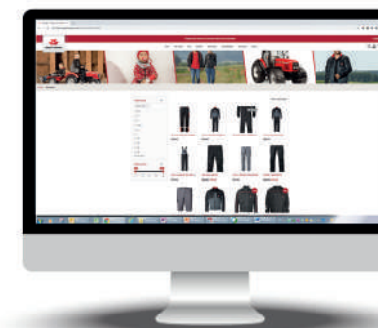

KOLEKCE MASSEY FERGUSON

NYNÍ MŮŽETE VYPADAT TAK
STYLOVĚ JAKO VÁŠ STROJ
MASSEY FERGUSON.

Hledáte čepici, která bude ladit s vaším strojem MF 5S... nebo stylový a odolný oděv pro další práci? Nabízíme exkluzivní řadu vysoce kvalitních výrobků pro vás, vaše zemědělské činnosti, vaši rodinu i váš životní styl.

Chcete-li zjistit, co vám můžeme nabídnout, přihlaste se k našemu on-line obchodu:

Shop.MasseyFerguson.com

Výše uvedené balíčky podpory závisí na podmínkách pro konkrétní země. Upozorňujeme, že některé balíčky nemusejí být na některých trzích k dispozici. Poradte se s místním prodejcem/distributorem MF.

MF 5S

STANDARDNÍ A VOLITELNÉ VYBAVENÍ

	ESSENTIAL	EFFICIENT	EXCLUSIVE
MOTOR			
Kapota pro dokonalý výhled	●	●	●
Přehřívání bloku motoru	○	○	○
Nízké volnoběžné otáčky motoru	●	●	●
Paměť otáček motoru	●	●	●
PŘEVODOVKA			
Ovládání výkonu	●	●	●
Páka ve tvaru T na ovládacím centru	●	-	-
Opěrka ruky s ovladači a pákou MultiPad	-	●	●
Dyna-4 – 40 km/h Speedmatching	●	-	-
Dyna-4 – 40 km/h Speedmatching & Autodrive	○	●	●
Dyna-6 – 40 km/h Speedmatching & Autodrive	●	●	●
Supercreeper	○	○	○
Paměti tempomatu	-	●	●
Brzda na neutrál – Účinek spojky	●	●	●
PROSTŘEDÍ OBSLUHY			
Standardní kabina	●	●	●
Kabina s nízkou polohou (výška -78 mm)	○	○	○
Panoramatická kabina (5 sloupků a pravé okno z polykarbonátu)	○	-	-
Standardní klimatizace s ručním nastavením	●	●	○
Automatická klimatizace	-	○	●
Standardní střecha	●	●	●
Střecha Visio	○	○	○
Střešní okno	○	○	○
Otočné sedadlo se vzduchovým odpružením	●	-	-
Automatické sedadlo se vzduchovým odpružením	○	●	○
Prémiové automaticky otočné sedadlo	-	○	●
Chlazená přihrádka	●	●	●
Sedadlo spolujezdce s bezpečnostním pásem	●	●	●
Mechanické odpružení kabiny	○	●	●
Pohodlné zpoždění světel	●	●	●
Příprava na rádio	●	-	-
FM Rádio, CD, MP3, připojení Bluetooth, USB & přední příslušenství	○	-	-
DAB+ (digitální) rádio, CD, MP3, připojení Bluetooth, USB & přední příslušenství	○	-	-
FM rádio, CD, MP3, připojení Bluetooth, USB, přední příslušenství, vestavěný mikrofon + ovládání na loketní opěrce	-	●	●
DAB+ (digitální) rádio, CD, MP3, připojení Bluetooth, USB, přední příslušenství, vestavěný mikrofon + ovládání na loketní opěrce	-	○	○
Teleskopická zpětná zrcátka s dvojitým úhlem pohledu	●	●	○
Teleskopická zpětná zrcátka s dvojitým úhlem pohledu s elektrickým seřizováním a vyhříváním	-	○	●
Radarová kontrola a kontrola prokluzování	○	○	●
SpeedSteer	○	○	○
Datatronic 5 (funkce traktoru / ISOBUS / MF Guide / kontrola sekci MF / Video)	-	○	●
Fieldstar 5 – (ISOBUS / MF Guide / kontrola sekci MF / Video)	○	○	○

	ESSENTIAL	EFFICIENT	EXCLUSIVE
PROSTŘEDÍ OBSLUHY			
Systém managementu souvratě	-	○	●
TECHNOLOGIE			
Možnost ISOBUS a konektor	○	○	●
Připraveno pro MF Guide	○	○	○
NovAtel MF Guide do metru	○	○	○
NovAtel MF Guide centimetr NTRIP	○	○	○
NovAtel MF Guide centimetr NTRIP a rádio	○	○	○
Trimble MF Guide do metru	○	○	○
Trimble MF Guide centimetr NTRIP	○	○	○
Trimble MF Guide centimetr NTRIP a rádio	○	○	○
Navádění s předstihem, asistence pro linii a obvod	○	○	○
Ovládání sekcí MF a proměnlivý průtok	○	○	○
MF Connect (telemetrie)	○	○	○
PODVOZEK A HYDRAULIKA			
Mechanické ovládání externích ventilů	2 nebo 3 nebo 4	-	-
Elektrické a mechanické ovládání externích ventilů	-	2 + 2	-
Mechanické ovládání externích ventilů	-	-	4
Power Beyond	○	●	●
Příprava pro nakladač s mechanickým multifunkčním joystickem	○	-	-
Příprava pro nakladač s elektrickým multifunkčním joystickem	○	○	○
Elektronická kontrola závěsu s aktivní kontrolou přepravy	●	●	●
Funkce automatického vývodového hřídele (aktivace napojení)	●	●	●
Pohon čtyř kol	●	●	●
Uzávěrka diferenciálu	●	●	●
Automatické řízení trakce (pohon všech kol a uzavěrka diferenciálu)	●	●	●
Teleskopické stabilizátory	●	●	●
Integrovaný přední závěs	○	○	○
Integrované PTO vpředu	○	○	○
ELEKTRICKÉ ZAŘÍZENÍ			
Automatický izolační spínač	●	●	●
Externí kontrola zdvihu na blatnících	●	●	●
Externí kontrola spuštění/zastavení PTO na blatnících	●	●	●
Pracovní světla	●	●	●
Přídavná pracovní světla na madlech a zadních blatnících	○	○	○
Přídavná pracovní světla LED na zábradlích a zadních blatnících	○	○	○
DALŠÍ VYBAVENÍ (PARAMETRY SE MOHOU LIŠIT PODLE TRHU)			
Odpružená přední náprava	○	○	○
Otočné přední blatníky	○	○	○
Hydraulická brzda přívěsu	○	○	○
Pneumatická brzda přívěsu	○	○	○

- Není k dispozici
- Standardní výbava
- Volitelné

* V závislosti na trhu / předpisech

MF 5S

PARAMETRY

	MF 5S.105	MF 5S.115	MF 5S.125	MF 5S.135	MF 5S.145	
MOTOR						
Typ motoru	AGCO POWER – STAGE V s DOC + katalyzátorem sazí + SCR					
Počet válců / počet ventilů / obsah	č./č./cm ³ 4 / 4 / 4 400					
Vrtání / zdvih	mm/mm 108 / 120					
Sání	Turbo a mezichladič					
Typ vstřikování	Common rail					
Typ ventilátoru	Viscotronic					
Max výkon	ISO k	105	115	125	135	145
Otáčky motoru při maximálním výkonu	ot/min	2,000				
Maximální krouticí moment při 1 500 ot/min	Nm	440	460	520	540	550
Objem palivové nádrže / objem nádrže na AdBlue	litr	200 / 20				
Interval údržby	h	600				
DYNA-4 POLOAUTOMATICKÁ PŘEVODOVKA						
Počet převodů	Fwd x Rev	16 x 16				
Min. Rychlost při 1 400 ot/min**	km/h	1,3				
Poč. převodů s funkcí Supercreeper	Fwd x Rev	32 x 32				
Min. Rychlost při 1 400 ot/min* s funkcí Supercreeper	km/h	0,1				
DYNA-6 SUPER-ECO POLOAUTOMATICKÁ PŘEVODOVKA						
Počet převodů	Fwd x Rev	24 x 24				
Min. Rychlost při 1 400 ot/min**	km/h	1,1				
Poč. převodů s funkcí Supercreeper		48 x 48				
Min. Rychlost při 1 400 ot/min* s funkcí Supercreeper	km/h	0,09				
Převodovka Super-Eco		40 km/h při 1 530 ot/min				
ZADNÍ ZÁVĚS A HYDRAULICKÁ SOUSTAVA						
Ovladače		Výška/hloubka, kontrola tahu MF, intermix, max. výška, rychlost spouštění, tlumič				
Typ spodních táhel	Kat	Kat 3				
Maximální nosnost zdvihu, na konci táhel	kg	6 000				
Maximální průtok oleje – servisní čerpadlo s otevřeným okruhem	litry/minuta	32 l/min napájení řízení, brzd, uzávěrky diferenciálu, vývodového hřídele, pohonu 4 kol				
Maximální průtok oleje – Standardní otevřený okruh	litry/minuta	58 l/mn napájení externího ventilu a závěsu (ESSENTIAL)				
Maximální průtok oleje – Volitelný otevřený okruh	litry/minuta	100 l/min napájení zadního závěsu a externích ventilů (ESSENTIAL)				
Maximální průtok oleje – Volitelný uzavřený okruh	litry/minuta	110 l/min Systém snímání zátěže (ESSENTIAL, EFFICIENT & EXCLUSIVE)				
Maximální počet externích ventilů		4				
Max. tlak	bar	200				

	MF 5S.105	MF 5S.115	MF 5S.125	MF 5S.135	MF 5S.145
VÝVODOVÝ HŘÍDEL (ZADNÍ)					
Ovládání / kontrola	Nezávislé/elektro-hydraulické				
Standardní otáčky vývodového hřídele	540 / 540 Eco				
Volitelné otáčky vývodového hřídele	540 / 540 Eco / 1 000				
Otáčky motoru při					
540/1 000 ot/min	1 920 / 1 960				
540 Eco ot/min	1 560				
Vývodový hřídel					
Standard	6 drážek				
Volitelné	6 & 21 per				
PŘEDNÍ ZÁVĚS					
Maximální zvedací kapacita kg	3 000				
PŘEDNÍ VÝVODOVÝ HŘÍDEL					
Typ	Nezávislé/elektro-hydraulické ovládání/6 per				
Otáčky vývodového hřídele ot/min	1 000				
BRZDY					
Typ	Elektro-hydraulické (olejem chlazené)				
UZÁVĚRKA DIFERENCIÁLU					
Typ	Zadní náprava a přední náprava Hydralock				
KOLA A PNEUMATIKY (K dispozici kompletní řada. Obraťte se na svého prodejce)					
Přední	420/70 R28				
Zadní	520/70 R38				
HMOTNOSTI A ROZMĚRY					
(Může se lišit podle konfigurace. Obraťte se na svého prodejce)					
Hmotnost kg	5 300				
Maximální celková hmotnost vozidla kg	9 500				
VÝŠKA					
(se standardními pneumatikami, přibližný údaj podle značky a tlaku pneumatiky a zatížení)					
Průměr otáčení – Poloměr ISO 783-3 mm	4 metry s rozchodem 1 700 mm & 340/85 R24				
A – Rozvor mm	2 550				
B – Celková délka od rámu předního závěsu po ramena zadního závěsu mm	4 331				
B – Celková délka od rámu předního závěsu po ramena zadního závěsu mm	4 951				
B – Celková délka od předního závěsu (přepravní poloha) po ramena zadního závěsu mm	4 488				
C – Výška od zadní nápravy k hornímu okraji kabiny se standardní střechou, Standardní kabina s plochou podlahou mm	2 036 bez majáku				
C – Výška od zadní nápravy k hornímu okraji kabiny s nízkou kabinou, Standardní kabina s plochou podlahou mm	1 958 bez majáku				
D – Kabina – Standardní výška se střechou Visio mm	2 885 mm s 18.4 R38 (825 mm) bez majáku				
D – Kabina – Nízký profil se standardní střechou mm	2 658 mm s 18.4 R30 (700 mm) bez majáku				
E – Maximální světlá výška mm	525 s 420/85R38 (odečtete 80 mm pro závěs s háky)				

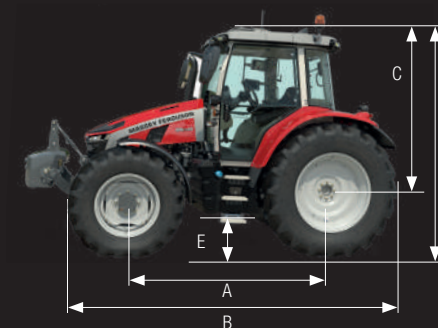





FL4121

MASSEY FERGUSON

MASSEY FERGUSON

MASSEY FERGUSON

7700



www.MasseyFerguson.co.uk

www.facebook.com/MasseyFergusonUK
[Twitter.com/MF_EAME](https://twitter.com/MF_EAME)
[Instagram.com/MasseyFergusonGlobal](https://www.instagram.com/MasseyFergusonGlobal)
www.YouTube.com/MasseyFergusonGlobal



MASSEY FERGUSON® je celosvětová značka společnosti AGCO.
© AGCO SAS, 2020 | A-CS-17244 | Čeština



MASSEY FERGUSON

BORN TO **FARM**